

# 气动阀门 使用说明书

- 在使用本产品前及安装前，请务必仔细阅读本使用说明书。
- 请务必妥善保管好本书，以便日后随时查阅(保留备用)。
- 请在充分理解内容的基础上，正确使用。

# 目录



扫码看调试

接线图	1
结构图	2
气动阀门安装步骤	4
安装前注意事项	4
气动阀门安装步骤	5
产品安装	7

# | 接线图

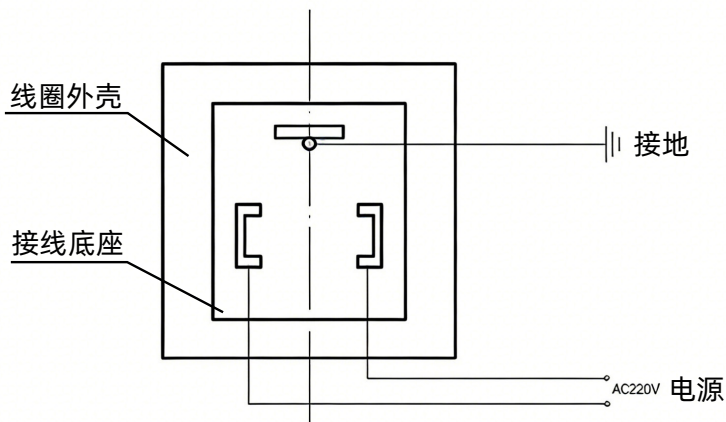

交流电磁阀接线图

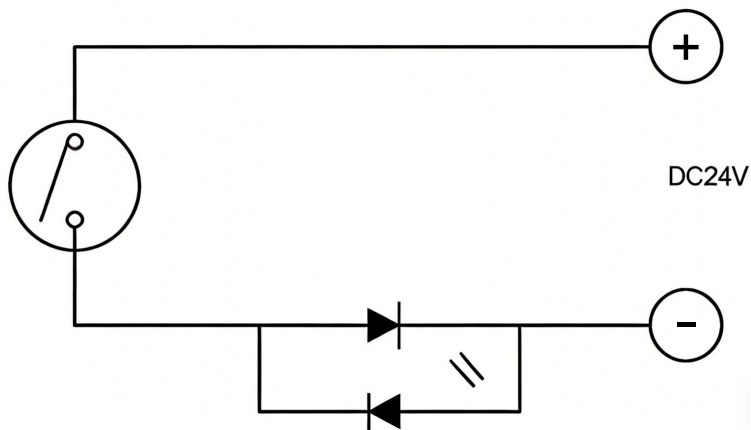

直流电磁阀接线图

# 气动球阀结构图

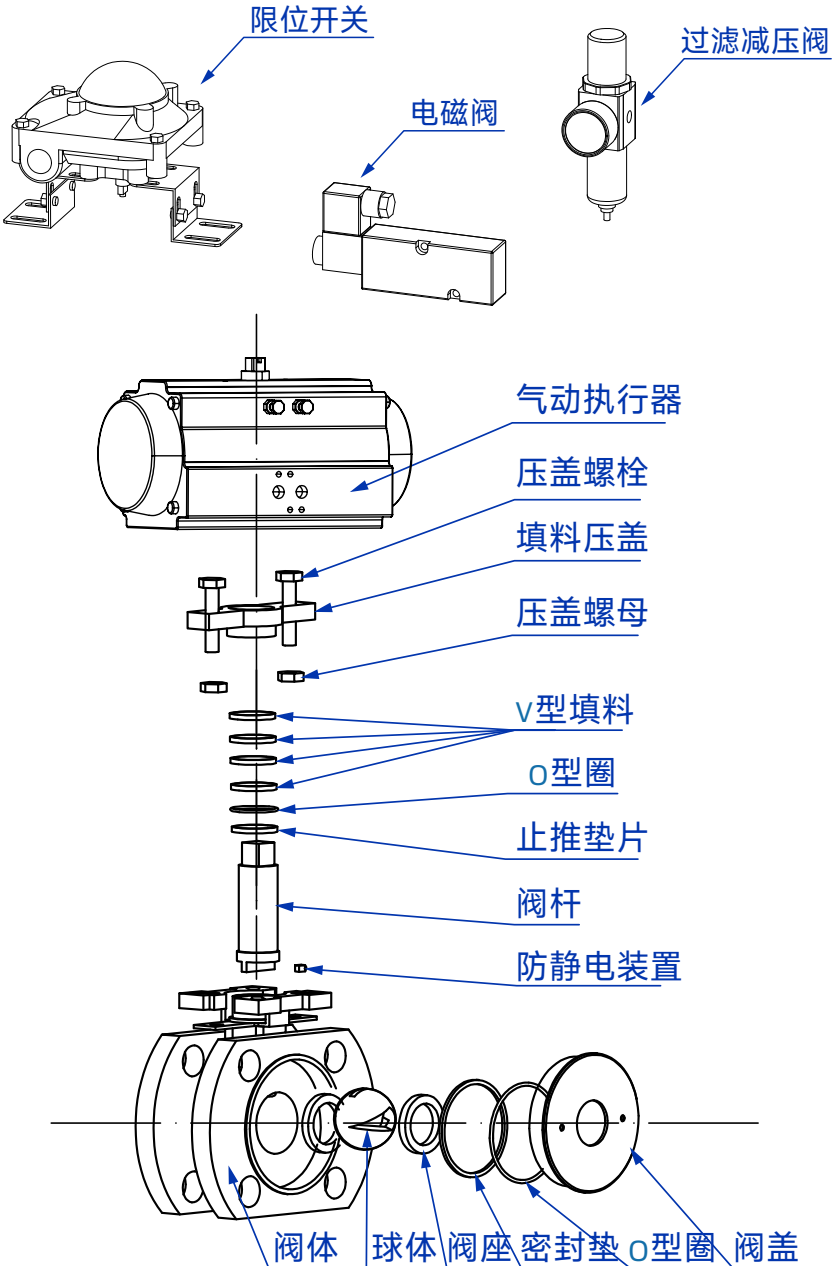

# | 气动蝶阀结构图

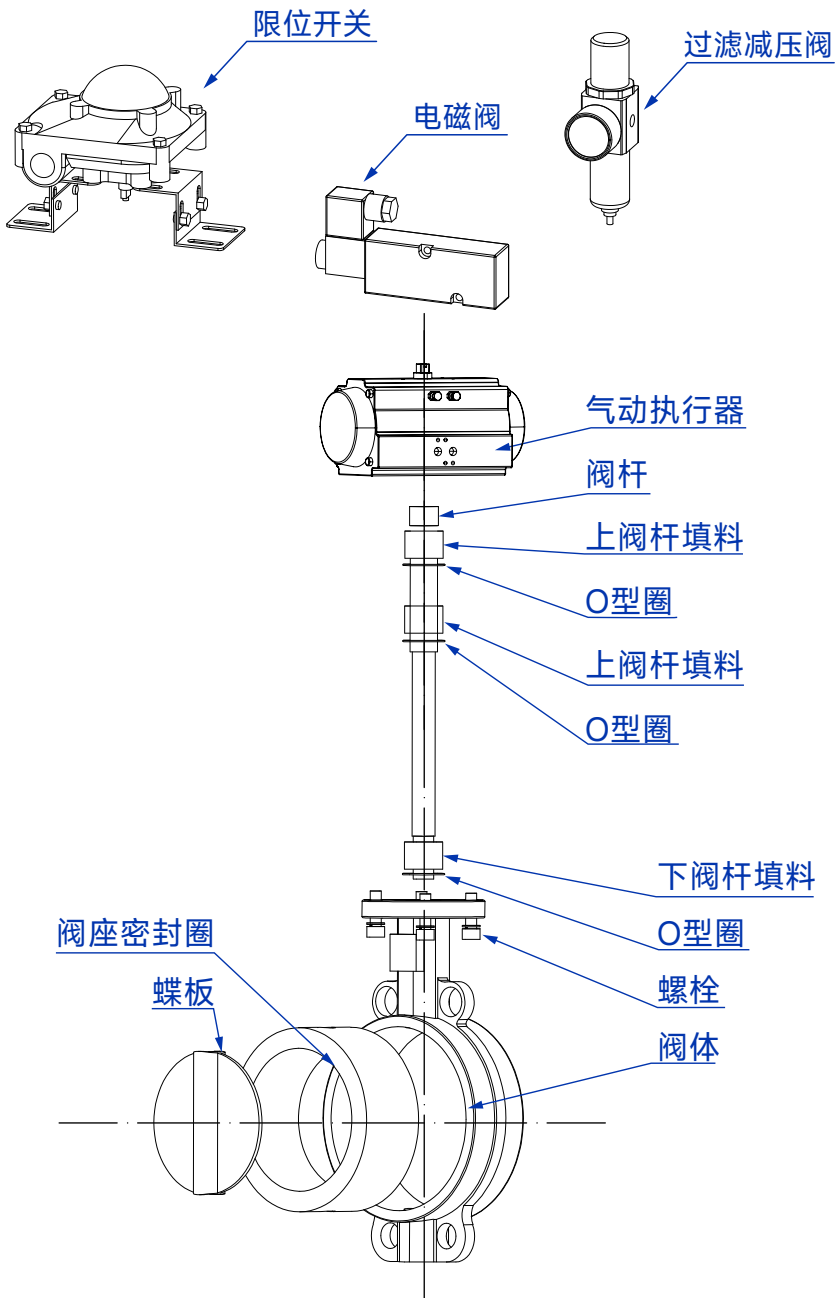

# | 气动阀门安装步骤

## ■ 安装前注意事项

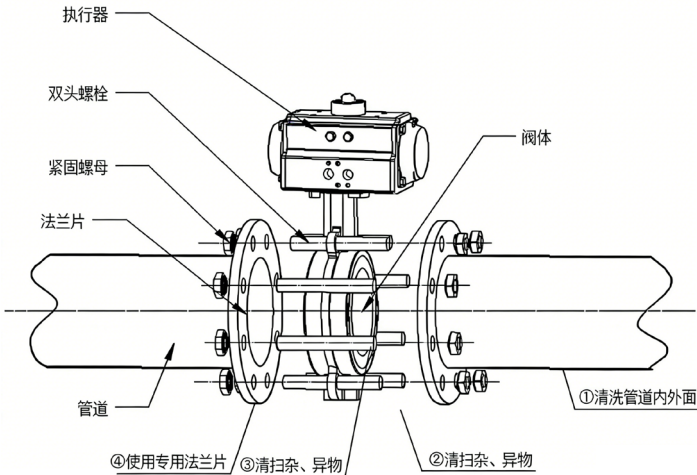
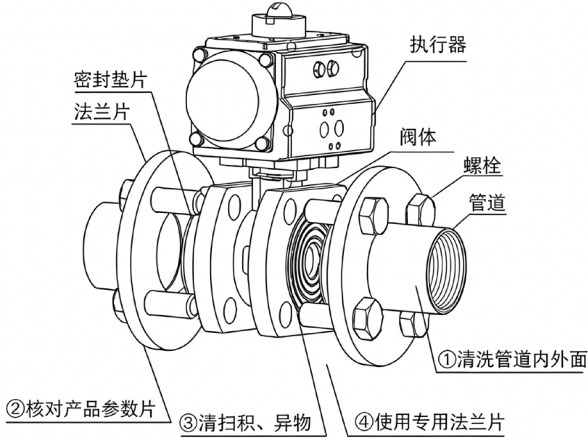

注：

- 1、阀门前后管线应准备好，前后管道应同轴，两法兰密封面应平行。
- 2、管道应能承受阀门的重量，否则管道上必须配有适当的支撑。
- 3、气动阀门可以安装在任意角度的管道上，为了维护方便建议不要倒置安装。

## ■ 气动阀门安装步骤

- 将阀门放置于安装的两片法兰之间；

气动球阀

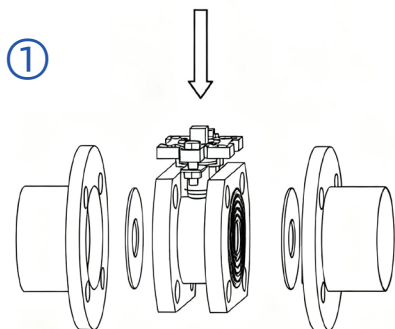

气动蝶阀

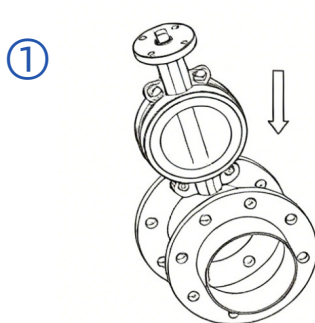

- 将螺栓轻轻插入法兰孔，将螺母稍加拧紧以校正法兰面的平面度；

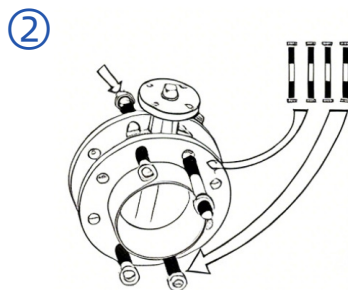
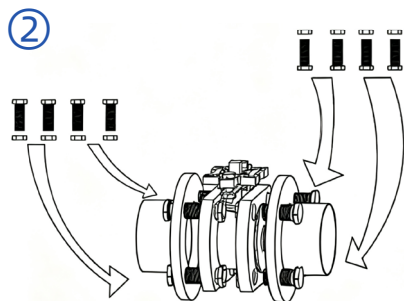

- 将法兰利用点焊固定于管道上；

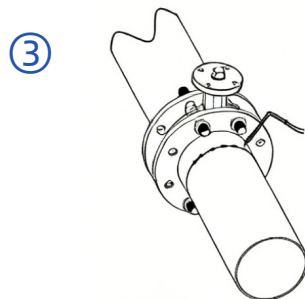
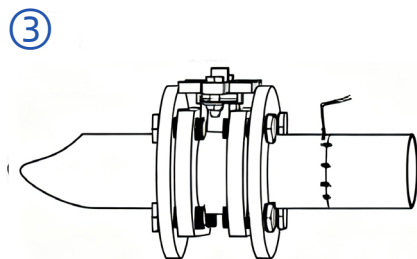

## 气动球阀

- 将阀门移出

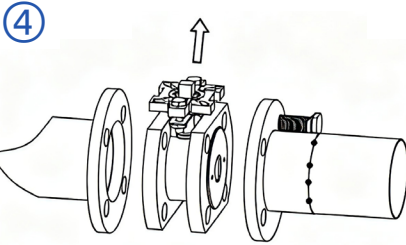

- 将法兰完全焊接固定在管道上；

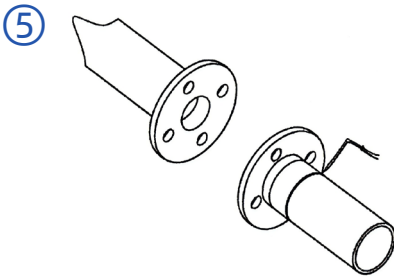

- 待焊口冷却后再安装阀门，保证阀门在法兰中有足够活动空间以防止阀门被损坏；校正阀门位置并将螺栓拧紧；交叉均衡将所有螺母拧紧。

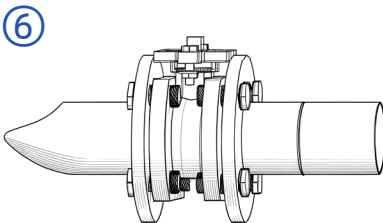

- 确认阀门能自由开闭。

气动阀门出厂时已将控制机构的启闭行程调好，如果没有特殊的行程要求，直接接线即可投入使用

## 气动蝶阀

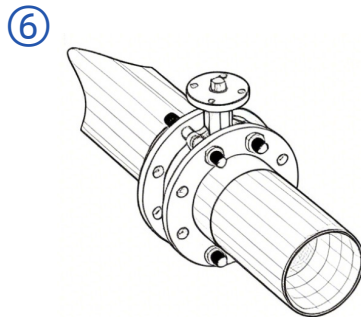
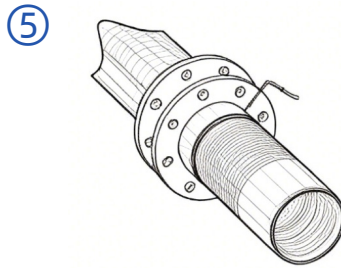
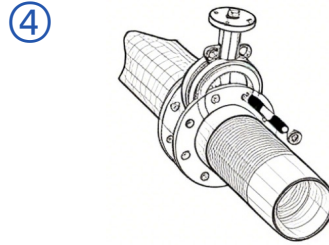

# | 产品安装

## ■ 气动阀门过滤减压阀使用说明及使用方法

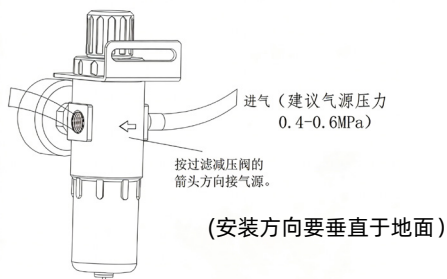

### 使用说明:

过滤减压阀使用在气动控制阀上,接收主空气管道(建议每周排水一次)的气源压力,按照设定压力值经过减压后,给定位器或其他相关产品传送稳定气源压力的装置。(建议气源优先考虑惰性气体)

### 使用方法:

- 1.提供压力前,要把调节螺丝逆时针充分旋转,使调节弹簧不受压力.
- 2.在压力表接口或出气口部分安装压力表.这个压力表显示的压力是从进气口输入的气压通过减压阀进行减压后输出的压力.
- 3.把出口和压力表接口用球阀等堵信后通过输入接口,输入气源压力.
- 4.手动调整调节螺丝,出口压力上升到设定压力后,停止旋转调节螺丝,并拧紧锁定螺母.

## ■ 气动阀门常见故障与解决方法

常见故障	解决方法
球阀阀内介质不通, 阀门堵塞	消除杂质, 清洗阀门内腔
法兰密封面泄漏	更换密封垫片, 压紧法兰螺栓(均匀用力)
填料处泄漏	正确更换填料
阀门关闭阀芯仍泄漏	检查更换阀座密封



扫码看调试

## 武汉格莱特控制阀有限公司

电 话：027-60706976  
027-60706977

电子邮件：[info@grat.com.cn](mailto:info@grat.com.cn)

公司主页：<https://www.grat.com.cn>

公司地址：武汉市东湖新技术开发区光谷大道62号

工厂地址：湖北省武汉新城葛店光谷联合科技城B8-3-2



公众号二维码



抖音二维码